

Instrucciones para Lámpara portátil de Halógeno de 500 W

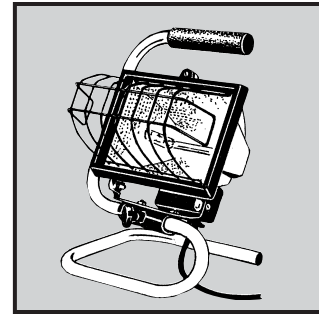

Modelo
5500

ADVERTENCIA IMPORTANTE:

Lea todas las instrucciones antes de ensamblar y usar la lámpara

Esta lámpara solo puede ser usada al aire libre y precauciones de seguridad básicas deben de ser seguidas para reducir el riesgo de daños personales, descargas eléctricas y fuego. Las precauciones básicas son las siguientes:

1. Cuando una extensión, use una de cable para uso al aire libre que tenga enchufe de tres tomacorrientes.
2. Use la lámpara solo con extensiones aprobadas para uso al aire libre. La extensión apropiada tendrá la siguiente tipo de identificación: SW, SW-A, SOW, SOW-A, STW, STW-A, STOW, STOW-A, SJW, SJW-A, SJTW, SJTW-A, SJTOW & SJTOW-A
3. Cuando use la lámpara en lugares húmedos, interruptores de protección con tierra (GFCI) deben de siempre proveídos en el (los) circuito(s) o enchufe(s).
4. Cuando la lámpara este en uso en lugares húmedos haga tierra con el interruptor de circuito (GFCI) la protección debe ser siempre proveída en los circuitos o enchufes.

Instrucciones de Seguridad para la Lámpara de Trabajo

ADVERTENCIA: LEA TODAS LAS INSTRUCCIONES

- Esta lámpara solo debe ser usada al aire libre y precauciones básicas de seguridad deben de ser siempre seguidas para reducir el riesgo de incendio, descarga eléctrica, daños personales e incluyendo lo siguiente:
- Esta lámpara no esta intencionada, diseñada o aprobada para uso en lugares potencialmente peligrosos como explosivo o alrededores flamables
- Nunca use la lámpara alrededor de fluidos explosivos o flamables tales como gasolina
- Nunca use la lámpara dentro de la vivienda
- Mantenga la lámpara alejada y fuera de los niños, porque la lámpara se calienta
- No vea directamente al foco iluminado o apunte la lámpara directamente a los ojos de una persona, porque la luz brillante pudiera dañar los ojos sensibles.
- Si su piel se siente caliente, usted esta muy cerca de la lámpara
- Esta lámpara se calienta. Siempre mantenga 60,91 cm de distancia de materiales combustibles tales como papel, carton, ropa, garras y etc. para prevenir incendios.
- Nunca opere esta lámpara si el vidrio de seguridad esta dañado o no esta puesto.
- Nunca opere esta lámpara si el metal de la parilla de seguridad no esta en su lugar.
- Nunca toque esta lámpara mientras esta parado en en el agua.
- Nunca opere esta lámpara mientras esta parado en superficies humedas.
- Nunca toque esta lámpara mientras esta parado en en el agua.
- Nunca use esta lámpara alrededor de piscinas o saunas.
- Para reducir el riesgo de descarga eléctrica, siempre conecte esta lámpara en un enchufe de tres tomacorrientes.
- Nunca remueva el cable de tierra o enchufe de tres tomacorrientes de la lámpara
- Siempre use un cable de poder con tierra con un calibre capaz de soportar la carga
- Cuando el foco en esta lámpara requiere de cambio, siempre use lentes de seguridad, remueva el enchufe de la fuente de poder y permita suficiente tiempo para que se enfrie el foco.
- Antes de enchufar la lámpara a la fuente de poder, siempre asegurese que la cubierta frontal del vidrio de seguridad esta asegurada a la armazón.
- Nunca use ningún otro foco / bombillo que el J118 de tensión 110-130 V ca 500 W si el foco / bombillo incorrecto es usado la lámpara se puede calentar y un incendio pudiera ocurrir.

ADVERTENCIA: El no observar la antes mencionadas instrucciones de seguridad pudiera resultar en una descarga eléctrica, daños personales y otros riesgos.

INSTALACIÓN DEL FOCO / BOMBILLO

La vida del foco varia debido a las irregularidades del voltage y el manejo de la lámpara. Asi que el foco no esta cubierto por la garantía de ningún empresa. Para Maximizar la vida del foco, es recomendado que la lámpara se mantenga en posición horizontal. Nunca use otro foco que no sea el tipo **J118 de Tensión de 110-130 V ca 500 W** Si el foco equivocado es usado la lámpara se puede sobre calentar y causar un incendio

1. Si la lámpara estuviera en uso y el foco se quemara, permita suficiente tiempo para que la lámpara se enfrie antes de intentar cambiar el foco.
2. **IMPORTANTE:** Siempre desconecte la lámpara del enchufe o fuente de poder antes de intentar cambiar el foco. Esto protegerá a la persona que cambia el foco de un potencial y riesgoso descargue eléctrico.
3. Siempre use lentes de seguridad cuando remplace el foco.
4. Suelte los tornillos que sujetan la cubierta frontal, vidrio y parilla. Vea la figura A.

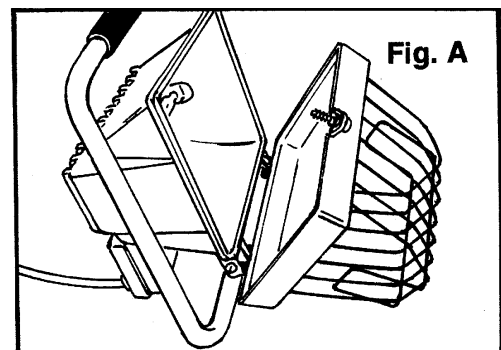

5. Para remover el foco Viejo, simplemente presione el foco ligeramente hacia la derecha hasta que el lado izquierdo se deslice fuera de la conexión.
6. Nunca toque el foco nuevo con sus manos. El aceite de su piel dañará el foco y considerablemente acortará la vida de la lámpara. Cuando instale el foco Nuevo use guantes limpios o use un pedazo de tela para prevenir tocar el foco y dejar aceite de sus manos en el foco. *Si el foco hace contacto con su piel – usted necesitará limpiar el foco con alcohol para remover cualquier residuo de aceite antes de su uso.* Vea la figura B
7. Cuidadosamente cierre la cubierta del frente y apriete los tornillos – tenga cuidado de no sobre apretar.
8. Su lámpara esta lista para usarse. Ahora ya puede conectar se lámpara . Si su lámpara no funciona, presione el interruptor de encendido y apagado; el interruptor puede estar en la posición de apagado. Para seguridad, siempre asegurese de usar un enchufe con tierra, que sea apropiado para tres tomacorrientes.

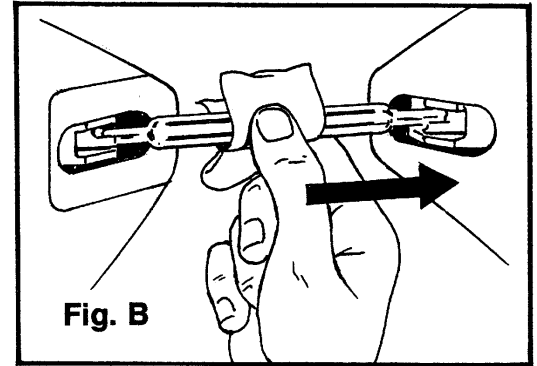

Fig. B

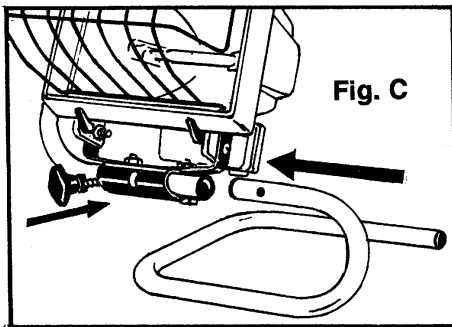

Fig. C

INSTRUCCIONES PARA ENSAMBLAR LA BASE

No ensamble la lámpara mientras este conectada a la fuente de corriente.

Presione la base, el tubo en la ménsula en la parte posterior de la lámpara. Inserte y apriete los tornillos, usando las agarraderas de la lámpara, posicione la lámpara en el ángulo deseado. Vea la fig.C.

INSTRUCCIONES PARA ENSAMBLAR LA PARRILLA DE SEGURIDAD

ADVERTENCIA: LA PARRILLA DEBE SER INSTALADA EN LA LAMPARA ANTES DE USARLA

Presione las puntas planas de la parilla de metal contra el vidrio hasta que se deslice debajo del marco de metal que sostiene el vidrio. Cuando las puntas estan en posición debajo del marco superior, presione la parrilla y deslice las puntas de metal en las ranuras ubicadas en la parte inferior del marco de metal. Asegurese que todas las cuatro puntas de la parrilla de metal estan aseguradas en el marco antes de usar la lámpara.

ADVERTENCIA

Esta lámpara SE CALIENTA MUCHO

Nunca use esta lámpara a menos que la parilla de seguridad de metal este en su lugar. La parilla de seguridad de metal provee protección en caso de que la lámpara se caiga, como tambien protege contra personas que toquen el vidrio caliente de seguridad.

Nunca use esta lámpara alrededor de los niños o adentro. Nunca la use alrededor de materiales combustibles o en alrededores flamables tales como gasolina, pinturas flamables, vapor flamable y etc.

Garantía de la Lámpara Noventa (90) Días

(No aplica para el foco de halogeno, el cual no tiene garantía de fabrica)

GARANTIA

Wolo Manufacturing Corporation ("Wolo") garantiza al comprador original, por tres meses a partir de la fecha de su compra, que este producto está libre de defectos de mano de obra y materiales. Si es que hay algun defecto que se compruebe, Wolo, a su opción reparará o reemplazará el producto sin cobro alguno, si es devuelto a Wolo dentro de tres meses a partir de la fecha de su compra, junto con el comprobante de compra como se describe abajo. Wolo se reserva el derecho de revisar cualquier defecto antes de acordar cualquier reclamo de garantía de reparación o reemplazo. Esta garantía es limitada como se menciona anteriormente y Wolo no será responsable de fuego u otro accidente, debido a negligencia, abuso, uso anormal, modificaciones, instalación inapropiada de este producto o causas naturales. (Para la Garantía en México: Ver con Distribuidor.)

CUALQUIER GARANTIA EXPRESADA NO PROVEIDA AQUI, ES EXCLUIDA Y DISUELTA. LAS GARANTIAS IMPLICADAS DE LA MERCADOTECNIA Y QUE AJUSTA LA CAUSA PARTICULAR SON EXPRESAMENTE LIMITADAS A UN TERMINO DE TRES (3) MESES. BAJO NINGUNA CIRCUNSTANCIA WOLO DEBE DE SER RESPONSABLE DE NADA ESPECIAL O DAÑOS CONSEQUENTES AL COMPRADOR O ALGUNA OTRA PERSONA, QUE SE SALGAN DEL TERMINO DE LA GARANTIA.

Para obtener la garantía de servicio, devuelva el producto prepagado e incluya el recibo de compra original mostrando la fecha de la compra. Dé una breve descripción del problema. También incluya con el envío un cheque personal o de caja por la cantidad de \$10.00 dls. para cubrir cualquier costo de devolución. Envíelo en E.U.A. a:

Wolo Manufacturing Corp.
One Saxwood Street, Deer Park, NY 11729
Atención: Departamento de Garantía
Correo Electrónico: tech@wolo-mfg.com
 Para Nombre, Dirección y Teléfono del Importador: Ver Empaque