

INSTRUCCIONES DE INSTALACIÓN PARA LAS LUCES DE HALÓGENO SIRUS CON MONTAJE DE IMÁN MODELOS 3570M-A, 3575M-B & 3580M-R

Su compra de la luz de advertencia Wolo es la perfecta elección para complementar su vehículo. Las luces Siriusde están fabricadas con los materiales más finos. Cada luz es probada para cerciorarnos de que la luz está funcionando perfectamente y que cumple con nuestros altos estándares antes de ser empacadas. Nuestra calidad de fabricación y componentes son la seguridad de Wolo de que el producto le dará años de servicio confiable.

Si usted necesita ayuda para instalar su nuevas luces de advertencia Wolo, nuestros técnicos están disponibles en E.U.A. para contestarle sus preguntas, de Lunes a Viernes, de 9 AM a 4 PM (Horario Oficial del Este) al teléfono 1-888-550-4676.

IMPORTANTE: El vehículo nunca debe de ser conducido con esta luz de advertencia mientras está montada magnéticamente. Es posible que la luz se deslice de su superficie de montaje y causar daños, lesiones o muerte. El ignorar esta advertencia será la absoluta responsabilidad del usuario y/o propietario del vehículo.

MONTAJE DEL IMÁN:

1. El poder de sujeción de los imanes a la superficie de montaje depende de lo siguiente: lo plano, grosor, condición y acabado de la superficie, así como el grosor de la superficie de acero. Para máxima fuerza del imán siga las siguientes recomendaciones:
 - A. Las superficies de montaje del vehículo debe de mantenerse limpia y libre de cera, tierra, polvo y partículas ajenas.
 - B. La parte inferior de la cubierta de caucho del imán es plana y está libre de cera, tierra, polvo y partículas ajenas.
 - C. Siempre cerciórese de que la superficie de montaje esté plana y que los cuatro (4) imanes estén completamente asegurados a la superficie de montaje.
 - D. Nunca intente asegurar el montaje del imán a un vehículo que tenga tela o vinilo cubriendo la superficie de montaje.
2. Ubique el área desea montar su luz de advertencia. Para mejores resultados usted debe de cerciórarse que los lentes no sean obstruidos para que se puedan ver a 360 grados.

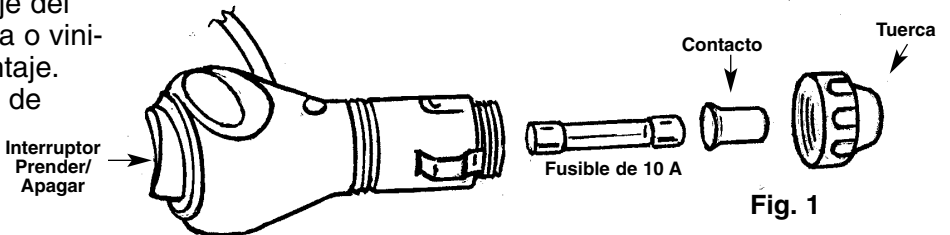

PRENDIENDO LA LUZ DE ADVERTENCIA:

3. Para girar la luz de advertencia, simplemente introduzca el enchufe del encendedor de cigarrillos dentro de la toma de poder del vehículo.
4. Presione el botón de prendido/apagado en la parte posterior del enchufe del encendedor de cigarrillos. Cuando la luz esté operando la luz LED en el interruptor del enchufe se iluminará.
5. Para apagar la luz de advertencia, remueva el enchufe del encendedor de cigarrillos del vehículo de la toma de corriente del vehículo o posicione el interruptor para prender/apagar en apagado. **IMPORTANTE:** El enchufe del encendedor de cigarrillos tiene un fusible integrado para proteger la luz de advertencia y el vehículo. Si la luz de advertencia no se prende cuando el enchufe está insertado en la toma de corriente del vehículo, revise el fusible por medio del siguiente método: La punta del enchufe de poder tiene contacto de presión cromado el cual está asegurado por la tuerca plástica clara. Desatornille la tuerca la cual le dará acceso al fusible de la luz. Si el fusible necesita ser reemplazado use un fusible de 10 ampere. Siga las instrucciones a la inversa para volver a ensamblar el fusible de vuelta en el enchufe de poder. (Ver Fig. 1.)

REEMPLAZANDO LA BOMBILLA ADVERTENCIA:

Una lesión seria puede resultar si se toca la bombilla cuando está caliente. Siempre permita cinco (5) minutos para que la bombilla se enfríe antes de remover. Siempre use guantes y protección ocular cuando remueva la bombilla porque las bombillas de halógeno están presurizadas y si se quiebran el vidrio puede ser proyectado.

6. Remueva los seis tornillos ubicados en la parte inferior de la luz (uno en cada esquina y uno en medio de

cada lado) sujetando los lentes a la base de las luces y remueva los lentes. (Vea Fig. 2)

7. Repuesto del tipo de bombillas: use solamente bombillas de halógeno de 796 / 35 watt, 12 volt. Toma de corriente: 2,73 ampere.
8. Rote el reflector por medio girarlo con su dedo hasta que la bombilla se pueda ser accesada fácilmente para removerla.
9. Para remover la bombilla, presione hacia abajo y gire hacia la izquierda. Después la bombilla puede ser removida de su enchufe por medio de levantar hacia arriba. Siempre deseche la bombilla mala fuera del alcance de los niños y sea seguro para el medio ambiente.
10. Nunca maneje el vidrio de la bombilla nueva con sus dedos, el hacer esto le acortará la vida de servicio. Si por accidente toca la bombilla, limpie la bombilla con un limpiador para vidrio de uso doméstico
11. Posicione la nueva bombilla dentro del enchufe, presione la bombilla y gírela hacia la derecha.
IMPORTANTE: Hay una junta de caucho alrededor de la orilla de los lentes. Cerciórese que la junta esté colocada apropiadamente alrededor del lente para prevenir que entre el agua y la tierra dentro de la luz. Coloque el lente de nuevo a la base de la luz y asegure con los tornillos que se removieron anteriormente. (Ver Fig. 3)

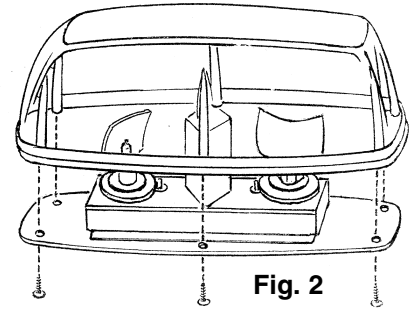

Fig. 2

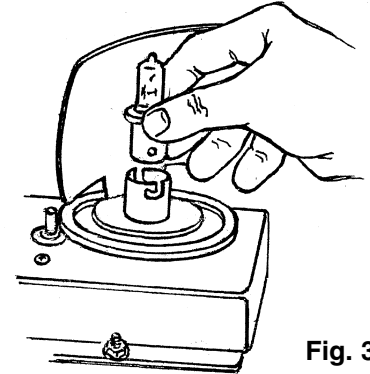

Fig. 3

LIMPIEZA

Una carátula, reflector o espejo rayado, opaco o sucio puede causar una reducción en la brillantez de la luz de advertencia. Nunca use un limpiador cáustico o a base de petróleo en ninguna superficie de la luz de advertencia. Para mejores resultados, siempre use un limpiador para vidrios para hogar o jabón suave con un trapo sin pelusa. Si el lente, reflector o espejo tiene rayaduras o está opaco, se recomienda que los componentes sean reemplazados para asegurar la máxima brillantez de la luz de advertencia.

Garantía

Wolo Manufacturing Corporation ("Wolo") garantiza al comprador original, por tres meses a partir de la fecha de la compra, que el producto está libre de defectos en mano de obra y materiales. Si hay un defecto comprobado, Wolo, en su opción, se puede reparar o reemplazar el producto sin cargos, si es devuelto a Wolo dentro de los tres meses a partir de la fecha de la compra como se describe a continuación. Wolo se reserva el derecho de inspeccionar cualquier defecto para acordar cualquier reclamo de garantía para reparación o reemplazo. Esta garantía está limitada como se menciona a continuación y Wolo® no será responsable por fuego o cualquier accidente, debido a negligencia, abuso, uso anormal, modificaciones, instalación fallida de este producto, o por causas naturales.

CUALQUIER GARANTIA EXPRESADA NO PROVEIDA AQUI, ES EXCLUIDA Y DISUELTA. LAS GARANTIAS IMPLICADAS DE LA MERCADOTECNIA Y QUE AJUSTA LA CAUSA PARTICULAR SON EXPRESAMENTE LIMITADAS A UN TERMINO DE TRES (3) MESES. BAJO NINGUNA CIRCUNSTANCIA WOLO DEBE DE SER RESPONSABLE DE DAÑOS ESPECIALES O CONSECUENTALES AL COMPRADOR O ALGUNA OTRA PERSONA, QUE SE SALGAN DEL TERMINO DE LA GARANTIA.

Para obtener el servicio de garantía, devuelva el producto prepagado, e incluya el recibo original de venta mostrando la fecha de compra. Incluya una breve descripción del problema y su número de teléfono. También, incluya un cheque personal o al portador con la suma de \$10.00 Dls. E.U.A. para cubrir el gasto de envío. Envíela a:

Wolo Manufacturing Corp.
One Saxwood Street, Deer Park, NY 11729
Atn: Servicio de Garantía
Correo Electrónico: tech@wolo-mfg.com